

第6回全日本社会人バスケットボール選手権大会 近畿ブロック予選

2023年12月9日(土)、10日(日)

ジェイテクトアリーナ奈良(橿原市) : A・B

シダールアリーナ(五條市) : C・D

女子

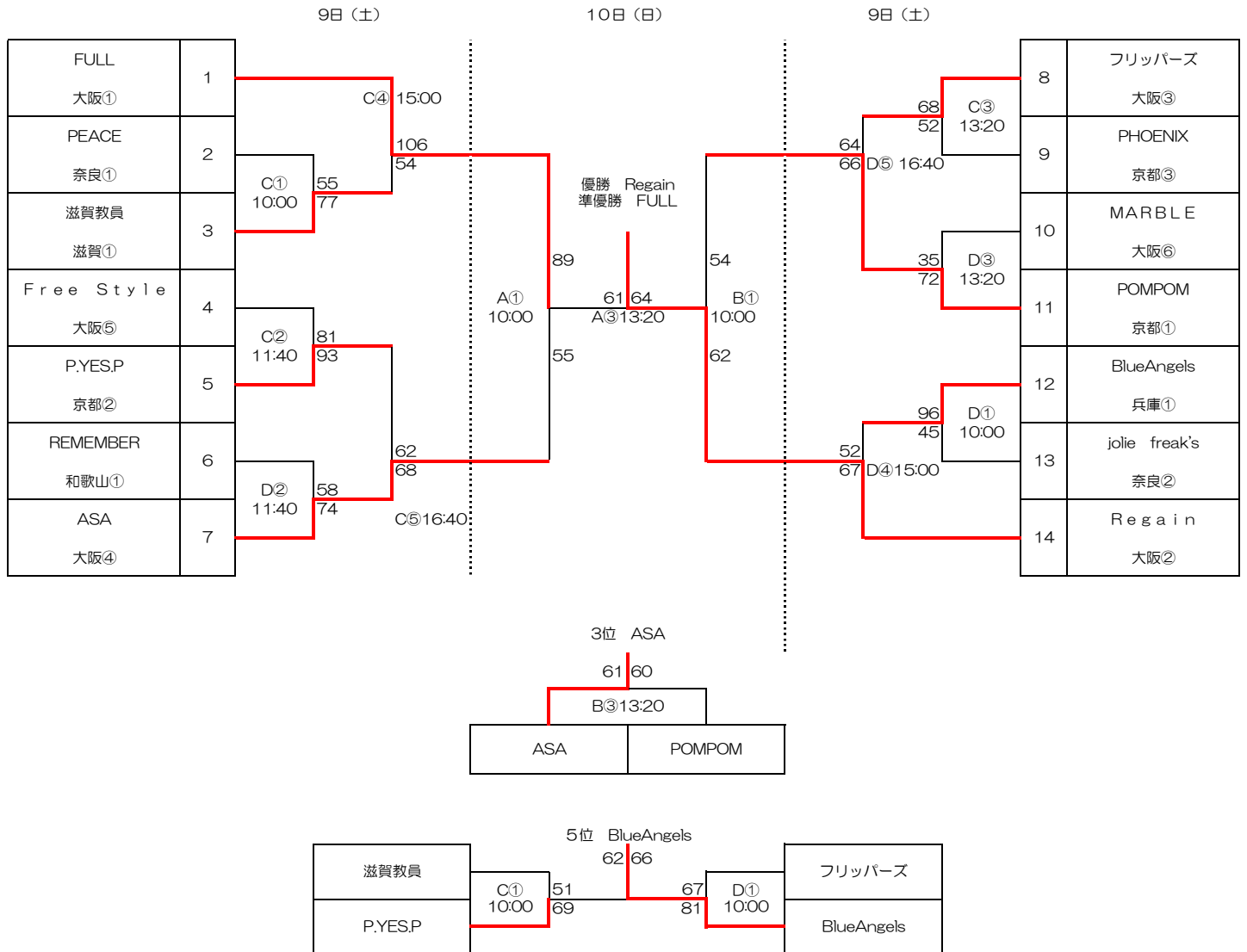

令和 5年度 試合結果報告

勝ちチーム

大会種別	第6回全日本社会人バスケットボール選手権大会 近畿ブロック予選 女子													
開催日	12月 9日					場所	シダーアリーナ 体育館							
チーム名	Cコート				チーム名		チーム名	Dコート				チーム名		
PEACE (奈良1)	女子				滋賀教員 (滋賀1)	1	BlueAngels (兵庫1)	女子				jolie freak's (奈良2)		
	計	12	1	14				計	計	29	1		8	計
	55	17	2	22				77	96	20	2		11	45
		12	3	17						28	3		9	
14		4	24	19	4	17								
延長				延長										
Free Style (大阪5)	女子				P.YES.P (京都2)	2	REMEMBER (和歌山1)	女子				ASA (大阪4)		
	計	24	1	24				計	計	20	1		14	計
	81	18	2	22				93	58	8	2		19	74
		15	3	26						10	3		22	
24		4	21	20	4	19								
延長				延長										
フリッパーズ (大阪3)	女子				PHOENIX (京都3)	3	MARBLE (大阪6)	女子				POMPOM (京都1)		
	計	27	1	10				計	計	14	1		17	計
	68	16	2	11				52	35	9	2		20	72
		11	3	14						5	3		22	
14		4	17	7	4	13								
延長				延長										
FULL (大阪1)	女子				滋賀教員 (滋賀1)	4	BlueAngels (兵庫1)	女子				Regain (大阪2)		
	計	29	1	16				計	計	14	1		18	計
	106	28	2	17				54	52	8	2		13	67
		22	3	10						16	3		18	
27		4	11	14	4	18								
延長				延長										
P.YES.P (京都2)	女子				ASA (大阪4)	5	フリッパーズ (大阪3)	女子				POMPOM (京都1)		
	計	7	1	22				計	計	12	1		22	計
	62	20	2	11				68	64	20	2		13	66
		14	3	14						16	3		15	
21		4	21	16	4	16								
延長				延長										
	女子					6		女子						
	計		1					計	計		1			計
			2								2			
			3								3			
		4			4									
延長				延長										
	女子					7		女子						
	計		1					計	計		1			計
			2								2			
			3								3			
		4			4									
延長				延長										

令和 5年度 試合結果報告

勝ちチーム

大会種別	第6回全日本社会人バスケットボール選手権大会 近畿ブロック予選 女子												
開催日	12月 10日					場所	ジェイテクト シダーアリーナ 体育館						
チーム名	女子 準決勝 ジェイテクト A1					チーム名	女子 準決勝 ジェイテクト B1						
FULL (大阪1)	女子					ASA (大阪4)	1	POMPOM (京都1)	女子				
	計	33	1	14	計				計	18	1	13	計
	89	15	2	8	55				54	8	2	14	62
		17	3	13						16	3	22	
24		4	20	12		4	13						
	延長							延長					
滋賀教員 (滋賀1)	女子 シダーアリーナ C1					P.YES.P (京都2)	2	フリッパーズ (大阪3)	女子 シダーアリーナ D1				
	計	8	1	24	計				計	22	1	26	計
	51	12	2	23	69				67	11	2	22	81
		9	3	11						10	3	13	
22		4	11	24		4	20						
	延長							延長					
FULL (大阪1)	女子 決勝 ジェイテクト A3					Regain (大阪2)	3	ASA (大阪4)	女子 3位決定戦 ジェイテクト B3				
	計	18	1	12	計				計	16	1	16	計
	61	13	2	18	64				61	14	2	14	60
		16	3	15						12	3	13	
14		4	19	19		4	17						
	延長							延長					
P.YES.P (京都2)	女子 5位決定戦 シダーアリーナ C3					BlueAngels (兵庫1)	4		女子 5位決定戦 シダーアリーナ D3				
	計	14	1	18	計				計	1		計	
	62	16	2	9	66					2			
		16	3	20						3			
16		4	19	4									
	延長							延長					
	女子						5		女子				
	計	1		計	計				1		計		
		2								2			
		3								3			
4			4										
	延長							延長					
	女子						6		女子				
	計	1		計	計				1		計		
		2								2			
		3								3			
4			4										
	延長							延長					
	女子						7		女子				
	計	1		計	計				1		計		
		2								2			
		3								3			
4			4										
	延長							延長					